

标记	ECN	修订内容	签名	日期

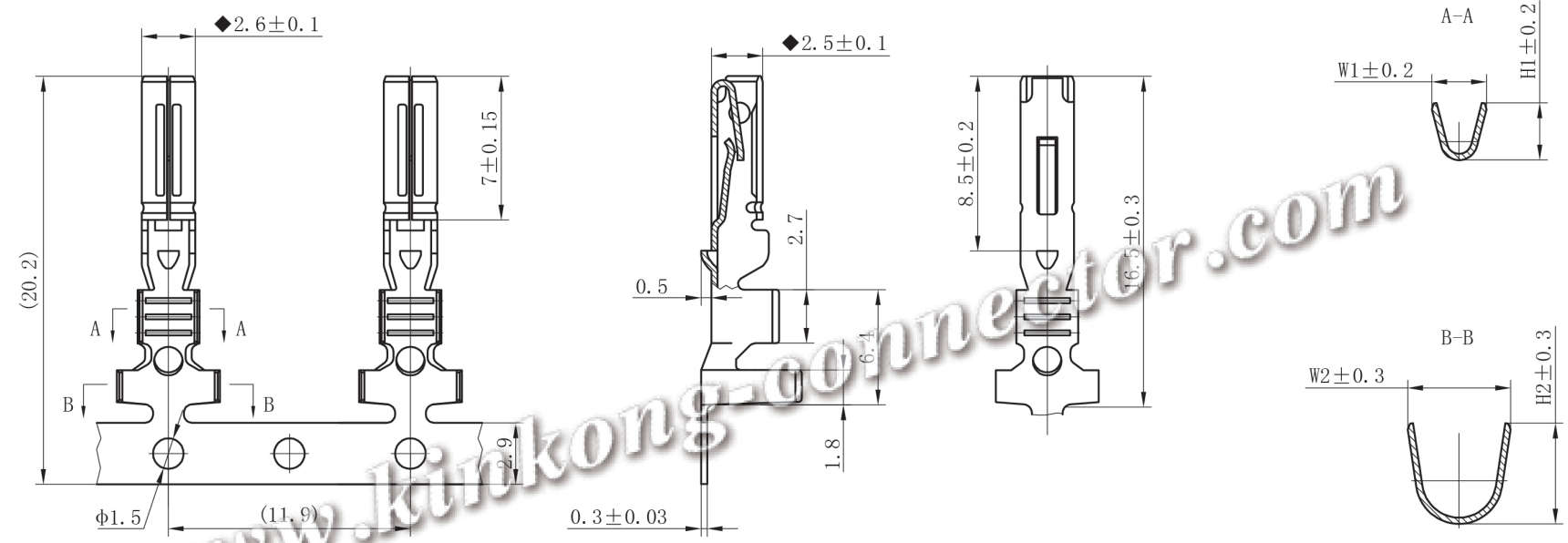

- 技术要求:
1. 冲件表面不允许有明显划伤、裂痕、变形等冲压缺陷, 倒角清晰, 冲压披锋小于0.02mm
 2. 未注圆角R为R0.2至R0.5mm
 3. 产品压筋及加强筋深度0.08-0.1mm
 4. "◆"为重要特性, "★"为关键特性.
 5. 未注尺寸公差表 GB/T15055-2007-m.

尺寸范围	尺寸公差
0.5~3	±0.20
>3~6	±0.30
>6~30	±0.40
>30~120	±0.50

②		1.0-1.5	3.0	5.2	3.3	4.6
①	CKK015-1.5FSB1	0.5-1.0	2.9	4.5	2.6	3.8
序号	产品型号	适应导线(mm ²)	W1	W2	H1	H2

表面处理	镀镍锡	乐清市千工电器有限公司				
产品材料	H62-Y t0.3					
产品名称	端子	设计	审核	批准		
零件编号						
产品型号	见状态附表					
客户型号		阶段	S	A	B	设计日期
模具编号		版次	第一视角	比例	单位	页数
重量		1.0		10:1	mm	1/1

www.kunkong-connector.com